

Kuppeln
Standard Kuppeln
miniEnergie Kuppeln
miniEnergie Kuppeln S

Aufsatzkränze
Standard Zargen
Minizargen

Öffnungsvorrichtungen
Handspindel
Zahnstangenantrieb
Kettenantrieb
140° (RWA)

Zubehör
Durchsturzgitter
Insektenschutzgitter
Plissée/Storen
Beschatter



Öffnungsvorrichtungen Handkurbel-Antrieb

Mit einem Dreh
zur frischen Luft



Robuster Handkurbelantrieb.

Das Spindelhubtrieb ist die einfachste Ausführung der Öffnungsvorrichtungen. Das von Hand angetriebene System besteht aus der Befestigungskonsole, dem Spindelgetriebe und der Kurbelstange.

Die Materialspezifikation garantiert, dass über Jahre hinweg ein nahezu wartungsfreies Antriebssystem zur Verfügung steht.

Die Montage erfolgt werkseitig obwohl das System durch einen Fachmann montiert, auch nachgerüstet werden kann.

**Einfache Bedienung
zum Lüften**

Neutrales Design

Geräuschloser Lauf

**Grosser Widerstand
gegen Umwelteinflüsse**

**Kann nachgerüstet
werden**

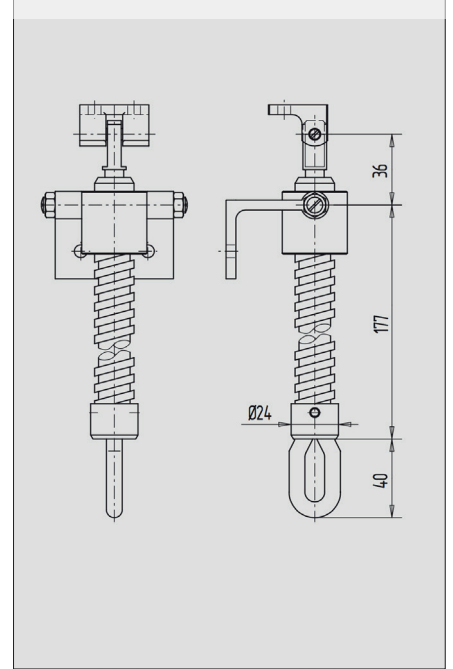

Prinzipzeichnung einer Öffnungsvorrichtung mit Handkurbelantrieb

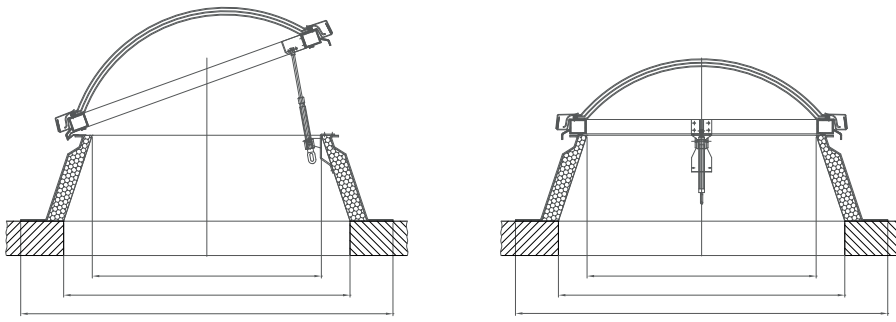

Technische Daten

Antriebstyp	Spindel
Form und Farbe	Gewinde: Messing-Trapez
Material	Messing verchromt
Hub	285 mm
Öffnung	manuell

Handkurbelstange

Die passende Handkurbelstange kann separat dazubestellt werden.
 Handkurbelstangen sind erhältlich in den Längen: 1, 1.5, 2, 2.5, 3 oder 4 Metern.
 Ebenfalls gibt es zwei verschiedene ausziehbare Handkurbelstangen in der Länge von 1.75 bis 3 oder 2.50 bis 4 Meter.

